

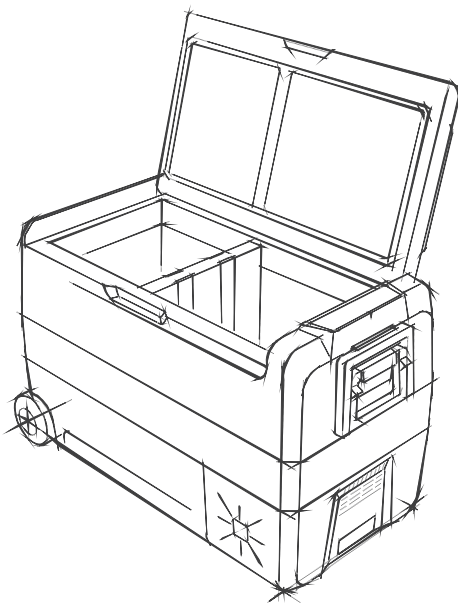

# MANUAL



## Modell T36

Läs manualen noggrant före uppstart av produkten.

# Innehåll

1. Säkerhetsinstruktioner
2. Produktspecifikation
3. Funktion
4. Teknisk information
5. Felkoder

# 1. Säkerhetsinstruktioner

Använd ej produkten om den är synligt skadad.

Använd ej strömkablar eller adaptrar om det finns synliga skador.

Utsätt ej produkten för regn eller dränk i vatten.

Placera ej produkten nära öppen låga eller annan kraftig värmekälla.

Vid första uppstart låt produkten stå på en jämn och platt yta i 6 timmar innan uppstart.

Produkten brukas under lång tid vid högst 5 graders lutning. Kortare tider upp till 45 grader.

Produktens ventilationsgaller får ej övertäckas samt sörj för god ventilation när produkten brukas.

Använd produkten på en stabil yta.

Koppla bort ström före rengörning och underhåll av produkten.

Använd ej vassa föremål för att avfrostas produkten.

Om produkten ej används under längre perioder, stäng av, avfrostas, rengör, torka samt lämna locket öppet för att undvika eventuellt mögelangrepp.

 Återvinn produkten enligt lokala angivelser.

## 2. Produktspecifikation

Högeffektiv DC kompressor med inbyggd omvandlare.  
DC12V/24V (vid användning av adapter)  
Lägsta temperatur  $-20\text{C}^{\circ}$  (baserat på en omgivningstemperatur om  $25\text{C}^{\circ}$ )  
Trestegs batterivakt för att skydda batteriet.  
Löstagbar avdelare för att justera zon/zonerna i boxen.  
Hjul, handtag samt USB laddnings port (5V/1A)

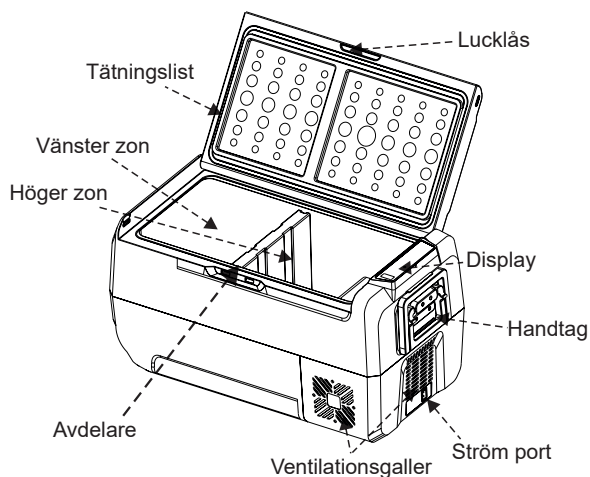

DC12/24



AC 100~240V adapter

# 3. Funktion



- Anslut produkten till ström, tryck och håll in på ON/OFF för att starta upp boxen. Tryck och håll in ON/OFF för att stänga av boxen.

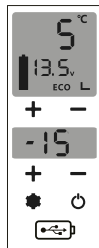

- Kylnings läge, när produkten är igång tryck på (SET) för att ställa mellan ECO (Eco läge för snålast förbrukning) eller MAX (MAX för snabbkylning). Fabriksinställning är MAX.

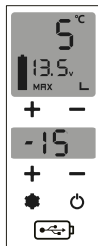

- Justera temperatur separat i bägge zonerna genom + och – symbolerna under vardera display.
- Boxen ställer själv om och enbart kyler hela utrymmet som en zon om avdelaren avlägsnas.

**Ström:** Koppla in 12V/24V DC, 100-240V AC (med adapter)

**Display uppstart:** När produkten kopplas in med ström kommer ett långt pip och displayen lyser i två sekunder innan normalt läge visas.

Produkten är utrustad med en tre stegs batterivakt som slår till/ från baserat på aktuell batterispänning för att skydda batteriet L (LOW), M (MEDIUM) H (HIGH). När boxen är igång tryck och håll in (SET) tills H, M eller L blinkar till höger i den övre displayen. Tryck sedan på (SET) för att ställa mellan de olika inställningarna. Produkten kommer inställd på H (HIGH) från fabrik.

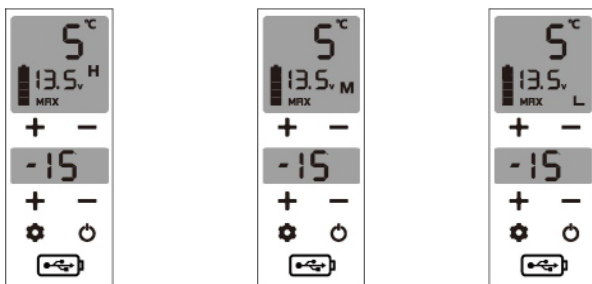

## 4. Teknisk information

Modell	T36
Temperatur intervall	-20° - +20°
Volt	DC 12/24V eller 100-240V (med adapter)
Spänning	DC 6,0A/3,0A eller 1,5A-0,7A (med adapter)
Strömförbrukning max	80w
Ljudnivå	<45dB

Inställning	DC 12V		DC 24V	
	Stänger av	Startar	Stänger av	Startar
L	8.5V	10.9V	21.3V	22.7V
M	10.1V	11.4V	22.3V	23.7V
H	11.1V	12.4V	24.3V	25.7V

## 5. Felkoder

Felkod	Fel	Lösning
F1	För låg spänning i boxen.	Ställ om lågspänningsskyddet från High till Medium, eller Medium till Low. Alternativt ladda batteriet.
F2	Fläktens överbelastnings-skydd har slagit till.	Stäng av boxen samt koppla från ström. Låt stå i minst 30minuter för att sedan starta den på nytt. Om felet kvarstår kontakta din återförsäljare.
F3	Kompressorn startar för frekvent.	Stäng av boxen samt koppla från ström och låt stå i minst 30 minuter för att sedan starta den på nytt, om felkoden kvarstår kontakta din återförsäljare. Denna felkod kan uppkomma i samband med felkod F1.
F4	Kompressorn är överbelastad.	Stäng av boxen samt koppla från ström och låt stå i minst 5 minuter för att sedan starta den på nytt, om felkoden kvarstår kontakta din återförsäljare.
F5	Kompressorn samt elektroniken är överhettad.	Stäng av boxen samt koppla från ström, flytta till ett svalt och väl ventilerat utrymme och låt stå i minst 30 minuter. Om felkoden kvarstår kontakta din återförsäljare.
F6	Displayen får ingen information från elektroniken.	Stäng av boxen och koppla från ström för att sedan starta upp på nytt. Om felkoden kvarstår kontakta din återförsäljare.
F7/F8	Temperatursensorn skickar ingen information.	Kontakta din återförsäljare.

**oceanCool**

The logo for OceanCool is presented in a dark grey rounded rectangular box. The word "ocean" is in a lowercase, bold, sans-serif font, while "Cool" is in a larger, uppercase, bold, sans-serif font. Below the text are three horizontal lines. A small white snowflake icon is positioned at the bottom right corner of the box.